

РУКОВОДСТВО ПО ЭКСПЛУАТАЦИИ ГОНОЧНОЙ МАШИНЫ FUNC CLASSIC-01

Меры предосторожности.

Перед началом эксплуатации машинки, пожалуйста, ознакомьтесь с инструкцией по эксплуатации.

1. Батарейки должны устанавливаться только взрослыми.
2. Не пытайтесь заряжать одноразовые батарейки.
3. Устанавливая батарейки, соблюдайте полярность.
4. Не устанавливайте одновременно старые и новые батарейки, батарейки разных типов (обычные и аккумуляторные, щелочные и никельвые).
5. Не подзаряжайте аккумуляторные батарейки сразу после использования. Они должны охладиться.
6. Не допускайте случайного замыкания контактов аккумулятора/ов во избежание короткого замыкания.
7. Не эксплуатируйте и не храните игрушку в условиях повышенной влажности и повышенной температуры.
8. В процессе зарядки аккумуляторы слегка нагревается - это нормально.
9. Во избежание несчастного случая не прикасайтесь к аккумуляторам влажными руками. Не позволяйте детям прикасаться к аккумуляторам во время процесса зарядки.
10. Выньте батарейки из пульта ДУ и установите выключатель питания на машинке в положение OFF (Выкл.), если не будете использовать ее длительное время.
11. Не бросайте батареи (аккумуляторы) в огонь – это опасно!

Характеристики:

1. Функции: вперед, назад, повороты влево и вправо
2. Яркий свет передних фар при движении вперед.
3. Время работы: 6-10 минут
4. Дистанция: 6-20 метров (выходная мощность передатчика пульта ДУ – 3 мВт). Стабильная работа пульта ДУ с функцией помехозащищенности (частота – 40.66 МГц).
5. Тип батареи для пульта: 4*1.5В AA (не входит в комплект поставки)

Комплект поставки

Машина – 1 шт.

Пульт управления – 1 шт.

Антенна – 1 шт.

Руководство по эксплуатации – 1 шт.

Внимание!

Не прикасайтесь к антенне пульта ДУ и к машине во время движения. Не кладите пульт ДУ кнопками вниз во избежание случайного срабатывания и нанесения травм. Рекомендовано для детей с 5 лет.

Подготовка к работе

1. Снимите транспортную крышку, как показано на рисунке.

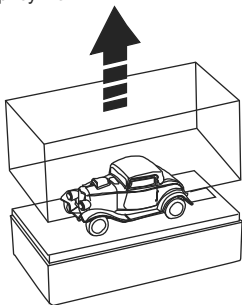

2. Сдвиньте крышку подставки, выньте пульт управления и антенну.

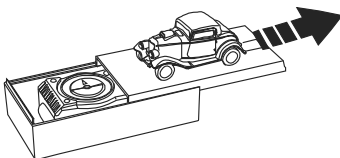

3. Открутите крепежный винт, снимите машинку с подставки

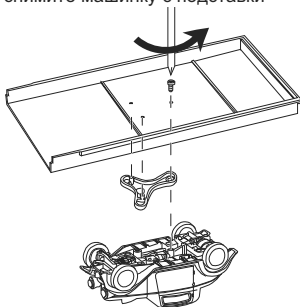

4. Прикрутите антенну к пульта управления.

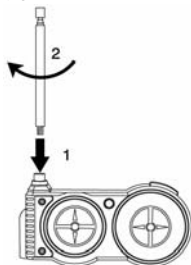

5. Снимите крышку отсека батарей на пульте ДУ, установите 4 батарейки типа AA, соблюдая полярность. Закройте крышку отсека батарей.

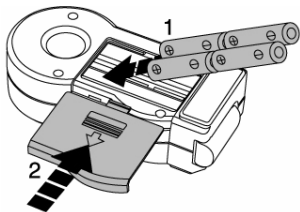

Заряд аккумулятора машины

Откройте крышку отсека питания на пульте ДУ (см. картинку), станет доступен шнур питания. Вставьте джек шнура питания пульта ДУ в разъем питания машины. Индикатор питания на пульте ДУ загорится. Выньте шнур питания после полной зарядки. Время зарядки 5-7 минут.

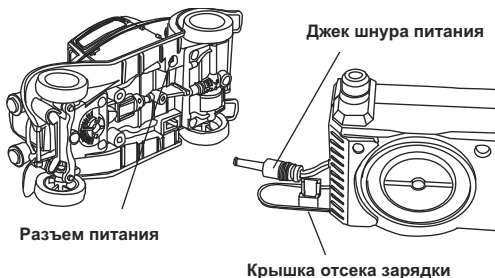

Управление

1. Установите выключатель питания (на дне машины) в положение ON (Вкл.), направьте пульт ДУ на машину.
2. Индикатор сигнала загорится при нажатии любой кнопки на пульте. При движении вперед/назад подсвечивается соответствующая кнопка (вперед/назад). При нажатии кнопки ускорения кнопки вперед/назад не подсвечиваются. (Фары светят только при движении вперед). Во время движения вперед/назад Вы можете поворачивать направо/налево. При

движении вперед нажмите кнопку ускорения для увеличения скорости. При поворотах скорость автоматически снижается.

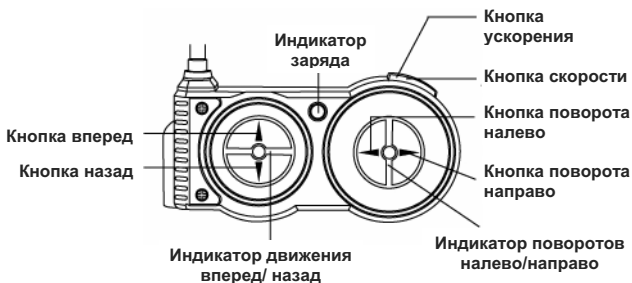

3. Вы можете настроить направление движения машинки с помощью колеса регулировки баланса направления, расположенного на дне машинки.

Колесо регулировки

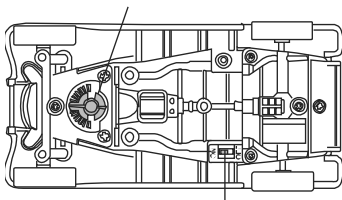

Разъем питания

Устранение неисправностей.

Машина не едет:

1. Выключатель питания на машине находится в положении OFF. Переведите его в положение ON.
2. Батарейки в пульте ДУ установлены неверно. Проверьте правильность установки (полярность).
3. Аккумулятор машины или батареи пульта ДУ сели. Замените батарейки на новые или зарядите аккумулятор.

Машинка не управляется:

1. Сели батареи в пульте ДУ, замените их на новые.
2. Машина находится вне зоны действия пульта ДУ. Подойдите ближе к машине и направьте на нее пульт ДУ.

Машина не едет прямо:

1. Настройте направление движения машины, поворачивая колесо регулировки под передней осью.

Дополнительная информация

Мы стараемся отбирать только лучшие и качественные игрушки, в то же время проверить все игрушки на наличие брака или дефектов не представляется возможным. В соответствии с Законом о защите прав потребителей на все товары может быть установлен либо гарантийный срок, либо срок службы.

На игрушки с дистанционным управлением установлен срок службы – 1 год. Гарантийный срок на игрушки производителем не устанавливается. Срок службы исчисляется со дня передачи товара потребителю, если иное не предусмотрено договором. Если день передачи установить невозможно, срок службы исчисляются со дня изготовления товара.

Не принимаются претензии по изделиям:

- При наличии повреждений (сколы, трещины, вмятины, погнутости, поломки и т.п.) Изделия, вызванных прямым или косвенным действием механических сил.
- Если дефекты Изделия вызваны химическим, термическим или физическим воздействием, воздействием агрессивных или нейтральных жидкостей, газов или иных сред, токсических или биологических сред.
- Если ремонт или техническое обслуживание Изделия производились лицами, не уполномоченными на то Изготовителем или его представителем.
- Если дефекты Изделия вызваны действием непреодолимой силы, либо действием третьих лиц, которое Изготовитель или его представитель не мог предвидеть, контролировать и предотвратить.

Примечание: спецификация, комплектация, внешние характеристики устройства могут изменяться без предварительного уведомления. Для уточнения характеристик устройства можно обратиться на веб-сайт: www.dfunc.ru или к продавцу изделия.